

ÄNDRINGSINFORMATION CHANGE INFORMATION	DATUM DATE	SIDA PAGE	ÄNDRING CHANGE T = TILLKOMMER / ADDED V = VAR / WAS U = UTGÅR / DELETED	STANDARD
7904	2004-05-05		Se Äl / See CI	

SPÅRRINGAR	RETAINING RINGS
För hål Stål	For bores Steel

KRAV

Material

Stål 1770-04 STD 1117,7.
Härdat och anlöpt.
Hårdhet 470 - 580 HV för ringar $d \leq 48$
435 - 530 HV för ringar $d > 48$.

Ytbehandling

Fosfaterade Y 104-2 STD 5742,104.

Övrigt

Fria från grader, skarpa kanter och andra defekter som minskar användbarheten.

Konsekvensklass [4] gäller för ej markerade egenskaper.

Symboler, beteckningar och allmänt ritsätt STD 5023,501.

Tillverkningsbestämmelser STD 7157,02.

REQUIREMENTS

Material

Steel 1770-04 STD 1117,7.
Hardened and tempered.
Hardness 470 - 580 HV for rings $d \leq 48$
435 - 530 HV for rings $d > 48$.

Surface treatment

Phosphated Y 104-2 STD 5742,104.

Others

Free from burrs, sharp edges and other defects which may lessen the usability.

Consequence class [4] applies to properties not marked.

Symbols, designations and general drawing methods STD 5023,501.

Manufacturing specifications STD 7157,02.

GODKÄND / APPROVED 97-09-10, S Jarde		UPPRÄTTAD / ESTABLISHED 1997-09-10, A Backman	
AVD / DEPT 6855	FUNCT. GROUP 1157	BENÄMNING Spårring d x t nom	
NOTICE. THIS DOCUMENT CONTAINS PROPRIETARY INFORMATION AND SHALL NOT BE USED OR REPRODUCED OR ITS CONTENTS DISCLOSED IN WHOLE OR IN PART, WITHOUT THE PRIOR WRITTEN CONSENT OF VOLVO CORPORATE STANDARDS.		TITLE Retaining ring d x t nom	
		DOKUMENTTYP	
		TABELLRITNING DOCUMENT TYPE	
		TABULAR DRAWING	
RITNING NR / DRAWING NO 1053236		UTGÅVA / ISSUE 004	SIDA / PAGE 1 (4)

Dimensioner

Dimensions

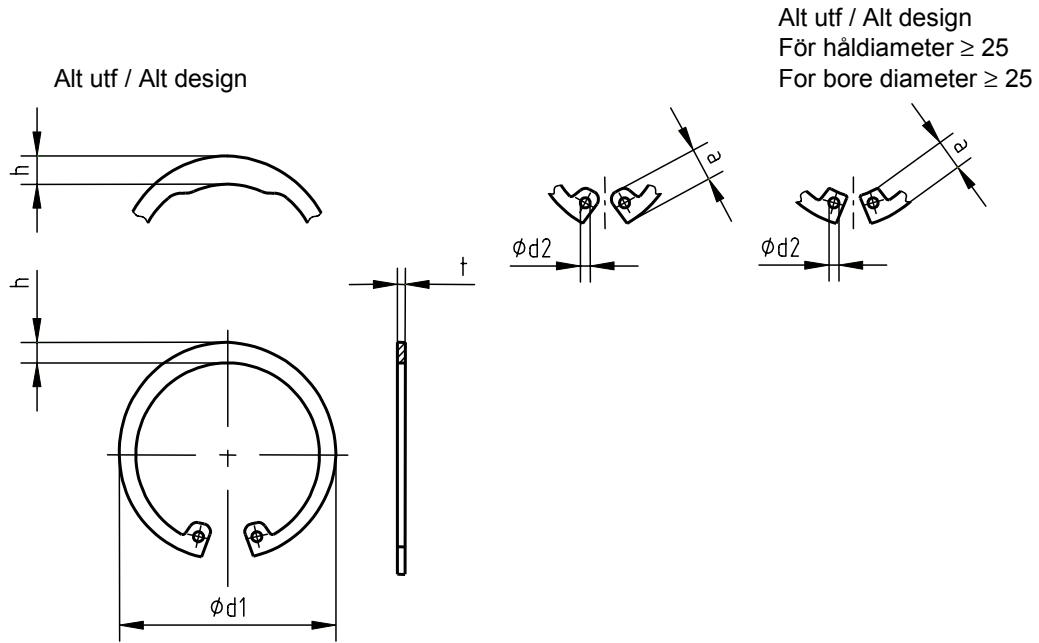

Hål diam Bore diam d	t [3]		d1 [3]		h 1)	a	d2	Art nr Part No.
	nom max	min	max	min				
8	0,8	0,75	9,06	8,6	1,1	2,4	1	945475
9	0,8	0,75	10,16	9,7	1,3	2,5	1	945476
10	1	0,94	11,16	10,7	1,4	3,2	1,2	955966
11	1	0,94	12,16	11,7	1,5	3,3	1,2	955967
12	1	0,94	13,36	12,9	1,7	3,4	1,5	955968
13	1	0,94	14,46	14	1,8	3,6	1,5	955969
14	1	0,94	15,46	15	1,9	3,7	1,7	955970
15	1	0,94	16,56	16,1	2	3,7	1,7	914503
16	1	0,94	17,66	17,2	2	3,8	1,7	914504
17	1	0,94	18,72	18,17	2,1	3,9	1,7	945477
18	1	0,94	19,92	19,37	2,2	4,1	2	914506
19	1	0,94	20,92	20,37	2,2	4,1	2	914507
20	1	0,94	21,92	21,37	2,3	4,2	2	914508
21	1	0,94	22,92	22,37	2,4	4,2	2	945478
22	1	0,94	23,92	23,37	2,5	4,2	2	914510
24	1,2	1,14	26,32	25,69	2,6	4,4	2	951085
25	1,2	1,14	27,32	26,69	2,7	4,5	2	914513
26	1,2	1,14	28,32	27,69	2,8	4,7	2	951086

1) Får ej vara större än a max

1) Shall not exceed a max

För samtliga artiklar gäller artikelutgåva / artikelutförande P01

Part issue / Part version P01 applies to all parts

(Uppgift om artikelutgåva gäller ej Volvo Personvagnar

Information on part issue does not apply to Volvo Car Corporation)

 VOLVO Volvo Corporate Standards	BENÄMNING		
	Spärring d x t nom		
	TITLE		
	Retaining ring d x t nom		
RITNING NR / DRAWING NO		UTGÅVA / ISSUE	SIDA / PAGE
1053236		004	2 (4)

Hål diam Bore diam d	t [3]		d1 [3]		h 1)	a	d2		Art nr Part No.
	nom max	min	max	min			max	min	
28	1,2	1,14	30,6	29,85	2,9	4,8	2	914515	
30	1,2	1,14	32,3	31,85	3	4,8	2	914516	
31	1,2	1,14	33,9	33,15	3,2	5,2	2,5	967561	
32	1,2	1,14	34,9	34,15	3,2	5,4	2,5	914517	
34	1,5	1,44	37	36,25	3,3	5,4	2,5	945479	
35	1,5	1,44	38,3	37,55	3,4	5,4	2,5	914519	
36	1,5	1,44	39,3	38,55	3,5	5,4	2,5	945480	
37	1,5	1,44	40,3	39,55	3,6	5,5	2,5	951087	
38	1,5	1,44	41,3	40,55	3,7	5,5	2,5	914522	
40	1,75	1,69	44,4	43,11	3,9	5,8	2,5	914523	
42	1,75	1,69	46,4	45,11	4,1	5,9	2,5	914524	
43	1,75	1,69	47,4	46,11	4,2	6	2,5	982437	
44	1,75	1,69	48,4	47,11	4,2	6	2,5	977101	
45	1,75	1,69	49,4	48,11	4,3	6,2	2,5	914525	
47	1,75	1,69	51,6	50,04	4,4	6,4	2,5	914526	
48	1,75	1,69	52,6	51,04	4,5	6,4	2,5	945481	
50	2	1,93	55,3	53,74	4,6	6,5	2,5	914528	
52	2	1,93	57,3	55,74	4,7	6,7	2,5	914529	
53	2	1,93	58,3	56,74	4,8	6,7	2,5	973902	
55	2	1,93	60,3	58,74	5	6,8	2,5	914530	
56	2	1,93	61,3	59,74	5,1	6,8	2,5	945482	
58	2	1,93	63,3	61,74	5,2	6,9	2,5	914531	
60	2	1,93	65,3	63,74	5,4	7,3	2,5	914532	
62	2	1,93	67,3	65,74	5,5	7,3	2,5	914533	
63	2	1,93	68,3	66,74	5,6	7,3	2,5	945483	
65	2,5	2,43	70,3	68,74	5,8	7,6	3	914534	
68	2,5	2,43	73,6	72,04	6,1	7,8	3	914535	
70	2,5	2,43	75,6	74,04	6,2	7,8	3	914536	
72	2,5	2,43	77,6	76,04	6,4	7,8	3	914537	
75	2,5	2,43	80,6	79,04	6,6	7,8	3	914538	
78	2,5	2,43	83,8	81,96	6,8	8,5	3	951088	
80	2,5	2,43	86,8	84,96	7	8,5	3	914540	
82	2,5	2,43	88,8	86,96	7	8,5	3	945484	
85	3	2,92	91,8	89,96	7,2	8,6	3,5	914542	
88	3	2,92	94,8	92,96	7,4	8,6	3,5	945485	
90	3	2,92	96,8	94,96	7,6	8,6	3,5	914544	
92	3	2,92	98,8	96,96	7,8	8,7	3,5	945486	
95	3	2,92	101,8	99,96	8,1	8,8	3,5	951089	
98	3	2,92	104,8	102,96	8,3	9	3,5	945487	
100	3	2,92	106,8	104,96	8,4	9,2	3,5	914548	
102	4	3,9	109,3	107,46	8,5	9,5	3,5	945488	
105	4	3,9	113,3	111,46	8,7	9,5	3,5	951090	

1) Får ej vara större än a max

1) Shall not exceed a max

För samtliga artiklar gäller artikelutgåva / artikelutförande P01

Part issue / Part version P01 applies to all parts

(Uppgift om artikelutgåva gäller ej Volvo Personvagnar

Information on part issue does not apply to Volvo Car Corporation)

 Volvo Corporate Standards	BENÄMNING		
	Spårring d x t nom		
	TITLE		
	Retaining ring d x t nom		
RITNING NR / DRAWING NO		UTGÅVA / ISSUE	SIDA / PAGE
1053236		004	3 (4)

Hål diam Bore diam d	t [3]		d1 [3]		h 1)	a	d2	Art nr Part No.
	nom max	min	max	min				
108	4	3,9	116,3	114,46	8,9	9,5	3,5	945489
110	4	3,9	118,3	116,46	9	10,4	3,5	914550
112	4	3,9	120,3	118,46	9,1	10,5	3,5	945490
115	4	3,9	123,5	121,37	9,3	10,5	3,5	951091
120	4	3,9	128,5	126,37	9,7	11	3,5	914552
125	4	3,9	133,5	131,37	10	11	4	914553
130	4	3,9	138,5	136,37	10,2	11	4	914554
132	4	3,9	140,5	138,37	10,3	11	4	973903
135	4	3,9	143,5	141,37	10,5	11,2	4	945491
140	4	3,9	148,5	146,37	10,7	11,2	4	914556
145	4	3,9	153,5	151,37	10,9	11,4	4	945492
150	4	3,9	159,5	157,37	11,2	12	4	914558

1) Får ej vara större än a max

1) Shall not exceed a max

För samtliga artiklar gäller artikelutgåva / artikelutförande P01

Part issue / Part version P01 applies to all parts

(Uppgift om artikelutgåva gäller ej Volvo Personvagnar

Information on part issue does not apply to Volvo Car Corporation)

INFORMATION

Överensstämmer med DIN 472 med följande undantag:

- Omfattning
- Beteckning
- Ytbehandling
- Artikelnummer

INFORMATION

Conforms to DIN 472 with the following exceptions:

- Scope
- Designation
- Surface treatment
- Part numbers

 Volvo Corporate Standards	BENÄMNING		
	Spårring d x t nom		
	TITLE		
	Retaining ring d x t nom		
RITNING NR / DRAWING NO	UTGÅVA / ISSUE	SIDA / PAGE	
1053236	004	4 (4)	